

第49回 広島県民スポーツ大会 バasketボール競技

期日：令和6年11月17日（日）

会場：広島県立総合体育館小アリーナ [電話：(082)228-1111]

住所：広島市中区基町4番1号

【 男子の部 】

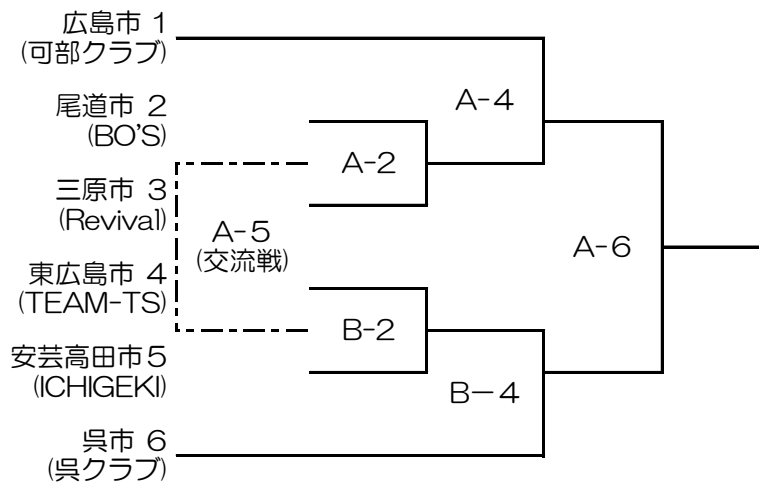

試合開始予定時間	
	A/B コート
1	9:40
2	11:00
3	12:20
4	13:40
5	15:00
6	16:20

T・O 割り		
	Aコート	Bコート
1		広島市(女)
2	広島市(男)	呉市(男)
3		三原市(女)
4	A-2負	B-2負
5	A-4負	尾道市(女)
6	広島市(女)	

【 女子の部 】

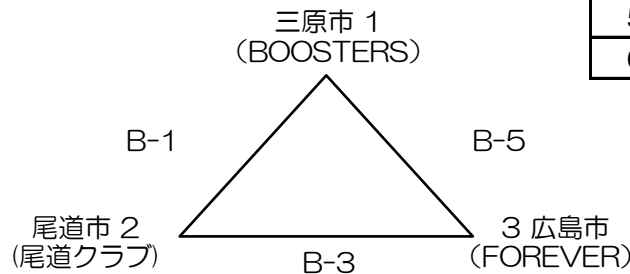

参加に当たって

- 会場準備： 第1・2試合出場チームは会場準備をすること。8時45分小アリーナ集合。
- TO： TO割りで行ないます。
- ベンチ及びユニフォーム：
ベンチは組合せ番号の若番のチームがTO席に向かって右側とし、ユニフォームは白とする。
ユニフォームの色は対戦チームと協議のうえ変更は可。その際はベンチ等はそのままとする。
- 試合時間： 8-2-8-⑧-8-2-8分とする。
ハーフタイムのアップは5分で終了です。
第4ピリオドが終わった時、両チームの得点と同じ場合、3分の延長時限を1回行う。
延長時限前のインターバルは2分とする。
それでも勝敗が決まらない場合は、5名のサドンデスでフリースローを決着がつくまで行う。
- その他：
 - ①来場後、大会本部で受付すること。
 - ②次試合チームは前の試合のハーフタイム前までに本部席にて、スコアシートを記入のこと。
 - ③持ち込んだゴミは自チームで持ち帰ること。
 - ④事故等発生の場合は主催者では責任を負いかねますので、スポーツ傷害保険等加入され、参加することをお勧めいたします。